



**PEMBELAJARAN KOOPERATIF METODE STRUKTURAL MODEL
NUMBER HEAD TOGETHER GUNA MENINGKATKAN HASIL
BELAJAR SISWA MATA PELAJARAN EKONOMI**

(Studi Kasus Kelas 8C Semester Gasal di SMP Negeri 1 Gumukmas Jember Tahun
Ajaran 2006 / 2007)

SKRIPSI

Diajukan guna melengkapi tugas akhir dan memenuhi salah satu syarat
untuk menyelesaikan Program Studi Pendidikan Ekonomi
Jurusan Pendidikan Ilmu Pengetahuan Sosial (S1)
dan mencapai gelar Sarjana Pendidikan

Oleh

**A SOFYAN HP
NIM : 010210301153**

**PROGRAM STUDI PENDIDIKAN EKONOMI
FAKULTAS KEGURUAN DAN ILMU PENDIDIKAN
UNIVERSITAS JEMBER
2008**

MOTTO

**“Sesungguhnya allah tidak akan mengubah suatu kaumnya,
sehingga mereka mengubah keadaan yang ada pada diri mereka”**

(Surat Ar-Rad, ayat 11)

**“Bawalah mereka dari dunia mereka ke dunia kita, kemudian
antarkan mereka dari dunia kita ke dunia mereka kembali !”**

(Direktorat SLTP, 2002:10)

HALAMAN PERSEMBAHAN

1. Bapak dan Ibu yang selalu memberikan dorongan semangat dan petuah bijaknya sehingga aku bisa menyelesaikan amanatnya serta semua keluarga “bani abu soleh” di Karangrejo, yang selalu membantu aku, terima kasih.
2. Keluargaku tercinta istriku Rischya dan anakku Yoga Maulana terima kasih perhatiannya waktunya dan kesabarannya.
3. Teman-teman seperjuangan angkatan 01.
4. Almamater tercinta

PERNYATAAN

Saya yang bertanda tangan di bawah ini:

Nama : A SOFYAN HP

NIM : 010210301153

Menyatakan dengan sesungguhnya bahwa karya tulis ilmiah yang berjudul “Penerapan Pembelajaran Kooperatif Metode Struktural Model *Number Head Together* guna Meningkatkan Hasil Belajar Siswa Mata Pelajaran Ekonomi (Studi Kasus Kelas 8C Semester Gasal di SMP Negeri 1 Gumukmas Jember Tahun Ajaran 2006 / 2007)” adalah benar-benar hasil karya sendiri, kecuali jika disebutkan sumbernya dan belum pernah diajukan pada institusi manapun, serta bukan karya jiplakan. Saya bertanggung jawab atas keabsahan dan kebenaran isinya sesuai dengan sikap ilmiah yang harus dijunjung tinggi.

Demikian pernyataan ini saya buat dengan sebenarnya, tanpa adanya tekanan dan paksaan dari pihak manapun serta bersedia mendapat sanksi akademik jika ternyata di kemudian hari pernyataan ini tidak benar.

Jember, Januari 2008

Yang menyatakan,

A SOFYAN HP

010210301153

HALAMAN PENGAJUAN

PENERAPAN PEMBELAJARAN KOOPERATIF METODE STRUKTURAL MODEL NUMBER HEAD TOGETHER GUNA MENINGKATKAN HASIL BELAJAR SISWA MATA PELAJARAN EKONOMI

(Studi Kasus Kelas 8C Semester Gasal di SMP Negeri 1 Gumukmas Jember Tahun
Ajaran 2006 / 2007)

SKRIPSI

diajukan untuk dipertahankan di hadapan Tim Penguji guna memenuhi salah satu
syarat menyelesaikan Program Pendidikan Sarjana Strata Satu (S- 1)
Jurusan Pendidikan Ilmu Pengetahuan Sosial Program Studi Pendidikan Ekonomi
Fakultas Keguruan dan Ilmu Pendidikan
Universitas Jember

Oleh :

Nama : A Sofyan Hp
NIM : 0102103011533
Angkatran : 2001
Tempat, tanggal lahir : Jember 24 Juni 1982

Disetujui oleh

Dosen Pembimbing I

Dosen Pembimbing II

Drs. Bambang Suyadi, Msi
NIP. 131 415 536

Drs. Joko Widodo, MM.
NIP . 131 601 514

HALAMAN PENGESAHAN

Telah dipertahankan dan dipertanggung jawabkan dihadapan penguji Skripsi dan diterima oleh Fakultas Keguruan dan Ilmu Pendidikan Universitas Jember, Pada :

Hari : Selasa
Tanggal : 05 Februari 2008
Jam : 10.00 – 11.00
Tempat : Gedung 1 FKIP UNEJ

Tim Penguji

Ketua

Sekretaris

Drs. Umar HM Soleh, Msi
NIP. 131 759 843

Drs. Djoko Widodo, MM
NIP. 131 601 514

Anggota :

1. Drs. Pramono AS, Dip, Mgt, Msi
NIP. 131 658 014

1. (.....)

2. Drs. Bambang Suyadi Msi
NIP. 131 415 536

2. (.....)

Mengetahui

Dekan FKIP Universitas Jember

Drs. Imam Muhtar, SH.M.Hum
NIP. 130 810 963

PRAKATA

Alhamdulillah, puji syukur kehadirat Allah SWT atas limpahan segala rahmat dan karunia-Nya, sehingga penulisan skripsi ini dengan judul “Penerapan Pembelajaran Kooperatif Metode Struktural Model *Number Head Together* guna Meningkatkan Hasil Belajar Siswa Mata Pelajaran Ekonomi (Studi kasus kelas 8c semester gasal di SMP Negeri 1 Gumukmas Jember tahun ajaran 2006 / 2007) dapat terselesaikan dengan baik.

Kesempatan ini penulis menyampaikan ucapan terima kasih dan penghargaan setinggi-tinggainya atas bantuan dan bimbingan dalam penulisan skripsi ini kepada yang terhormat :

1. Rektor Universitas Jember
2. Dekan Fakultas Keguruan dan Ilmu Pendidikan Universitas Jember
3. Ketua Jurusan Pendidikan Ilmu Pengetahuan sosial Fakultas Keguruan dan Ilmu Pendidikan Universitas Jember
4. Ketua Program Studi Pendidikan Ekonomi Fakultas Keguruan dan Ilmu Pendidikan Universitas Jember
5. Dosen Pembimbing I dan Dosen Pembimbing II
6. Dosen Fakultas Keguruan dan Ilmu Pendidikan, khususnya Dosen Program Pendidikan Ekonomi
7. Teman – teman Angkatan 2001
8. Almamater Universitas Jember
9. Semua pihak yang membantu terselesaikannya penyusunan skripsi

Semoga skripsi ini dapat memberi manfaat bagi para pembaca dan dapat berguna untuk perkembangan pendidikan selanjutnya.

Jember, Januari 2008

Penulis

DAFTAR ISI

	Hal
HALAMAN JUDUL.....	i
HALAMAN MOTTO.....	ii
HALAMAN PERSEMBAHAN.....	iii
LEMBAR PERNYATAAN.....	iv
HALAMAN PENGAJUAN.....	v
HALAMAN PENGESAHAN.....	vi
PRAKATA.....	vii
DAFTAR ISI.....	viii
DAFTAR GAMBAR DAN DIAGRAM.....	x
DAFTAR TABEL.....	xi
DAFTAR LAMPIRAN.....	xii
PETA DAERAH PENELITIAN.....	xii
RINGKASAN.....	xiv
BAB 1. PENDAHULUAN	
1.1 Latar Belakang.....	1
1.2 Rumusan Masalah.....	5
1.3 Tujuan Penelitian.....	5
1.4 Manfaat penelitian.....	6
BAB 2. TINJAUAN PUSTAKA	
1.5 Teori yang mendasari Pembelajaran Kooperatif.....	7
1.6 Pembelajaran Kooperatif Metode Struktural Model	
<i>Number Head Together</i>	9
1.6.1 Pembelajaran Kooperatif.....	9
1.6.2 Pengertian Metode Struktural Model <i>Number Head Together</i> ...	10
1.6.3 Langkah-langkah pembelajaran Kooperatif Metode	
Struktural Model <i>Number Head Together</i>	12
2.3 Hasil Belajar.....	13
2.3.1 Pengertian Hasil belajar.....	13
2.3.2 Faktor-faktor yang mempengaruhi hasil belajar.....	15
2.4 Hipotesis Tindakan.....	17

BAB 3. METODE PENELITIAN

3.1 Daerah penelitian.....	18
3.2 Definisi Operasional variabel.....	18
3.3 Rancangan Penelitian Tindakan Kelas.....	19
3.4 Metode Pengumpulan Data.....	23
3.4.1 Metode observasi.....	24
3.4.2 Metode Wawancara.....	24
3.4.3 Metode Tes.....	25
3.5 Metode Analisis Data.....	26

BAB 4. HASIL DAN PEMBAHASAN

4.1 Data pendukung.....	31
4.2 Data Utama.....	32
4.2.1 Pelaksanaan siklus I.....	32
4.2.2 Pelaksanaan Siklus II.....	43
4.3 Temuan Penelitian.....	51
4.4 Pembahasan.....	54

BAB 5. PENUTUP

5.1 Kesimpulan.....	61
5.2 Saran.....	62

DAFTAR PUSTAKA

LAMPIRAN – LAMPIRAN

DAFTAR GAMBAR

	Hal
Gambar 3.1 bagan Spiral penelitian tindakan kelas model hopkins.....	

DAFTAR DIAGRAM

Diagram 4.1 Hasil peningkatan prosentase siswa siklus I dan II.....	57
Diagram 4.2 Prosentase hasil belajar sebelum tindakan, siklus I dan II.....	59

DAFTAR TABEL

Tabel 1.1 Prosentase ketuntasan belajar siswa perkelas.....	3
Tabel 3.1. Lembar Observasi siswa.....	26
Tabel 4.1. Analisis Hasil Observasi I.....	37
Tabel 4.2. Analisis Hasil Observasi II.....	38
Tabel 4.3. Prosentase tingkat ketercapaian Observasi I dan Observasi II pada siklus I dan Peningkatanya.....	39
Tabel 4.4. Analisis Hasil Observasi III.....	46
Tabel 4.5. Analisis Hasil Observasi IV.....	47
Tabel 4.6. Prosentase tingkat ketercapaian observasi III dan IV pada siklus II dan peningkatanya.....	48

DAFTAR LAMPIRAN

- Lampiran 1. Matrik Penelitian
- Lampiran 2. Kerangka Berfikir Peneliti
- Lampiran 3. Pedoman Pengambilan Data
- Lampiran 4. Tuntunan Wawancara
- Lampiran 5. Lembar Observasi Siswa
- Lampiran 6. Lembar observasi Guru siklus I
- Lampiran 7. Lembar Observasi Guru Siklus II
- Lampiran 8. Lembar Observasi Siswa I Siklus I
- Lampiran 9. Lembar Observasi Siswa II siklus I
- Lampiran 10. Lembar Observasi Siswa III Siklus II
- Lampiran 11. Lembar Observasi Siswa IV Siklus II
- Lampiran 12. Ulangan Harian
- Lampiran 13. Ulangan Harian Siklus II
- Lampiran 14. Analisis Hasil Evaluasi Belajar I
- Lampiran 15. Analisis Hasil Evaluasi belajar II
- Lampiran 16. Analisis Ketuntasan Hasil Belajar
- Lampiran 17. Ringkasan Materi
- Lampiran 18. Satuan Pembelajaran
- Lampiran 19. Desain Pembelajaran
- Lampiran 20. Daftar Kelompok
- Lampiran 21. Lembar Kerja Siswa
- Lampiran 22. Izin Penelitian

LOKASI PENELITIAN

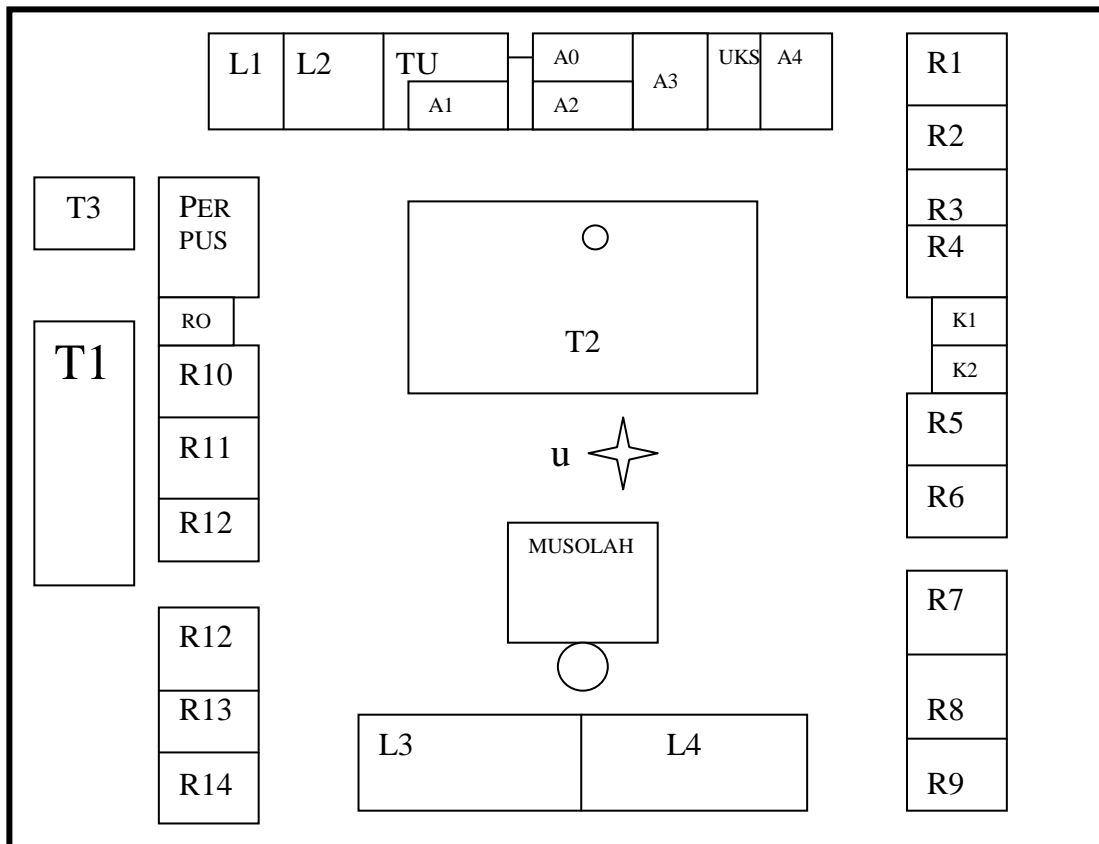

Sumber: SMP N 1 Gumukmas

Keterangan :

- | | | | |
|-----------|-----------------------|----|--------------------------------------|
| A0 | :Ruang Tamu | T1 | :Lap Bola |
| A1 | :Ruang Kepala Sekolah | T2 | :Lap Upacara |
| A2 | :Ruang kurikulum | T3 | :Lap Basket |
| A3 | :Ruang Guru | K1 | :Kantin Sekolah |
| A4 | :WC Guru | K2 | :KOPSIS |
| L1 | :Lab elektro | R7 | :Pelaksanaan Pembelajaran Kooperatif |
| L2 | :Lab Biologi | | |
| L3 | :Lab komputer | | |
| L4 | :Lab kesenian | | |
| R1 – R 14 | :Ruang Belajar Siswa | | |

RINGKASAN

AKHMAD SOFYAN HADI PRIONGGO. April 2006. Penerapan Pembelajaran Kooperatif Metode Struktural Model *Number Head Together* Guna Meningkatkan Hasil Belajar Siswa Mata Pelajaran Ekonomi (Studi Kasus Kelas 8C Semester Gasal di SMP Negeri 1 Gumukmas Jember Tahun Ajaran 2006 / 2007)

Skripsi Program S.I Pendidikan Ekonomi. Jurusan Pendidikan Ilmu Pengetahuan Sosial Universitas Jember

Pembimbing 1 : Drs. Bambang Suyadi M.Si

Pembimbing 2 : Drs. Djoko Widodo MM

Pembelajaran Kooperatif Metode Struktural Model *Number Head Together* salah satu Model Pembelajaran yang meningkatkan pemahaman dan penguasaan materi serta daya ingat siswa melalui proses belajar kelompok sehingga dapat menimbulkan suasana belajar yang menyenangkan dan bersemangat. Penomoran, Pengajuan Pertanyaan, berfikir bersama dan pemberian jawaban merupakan rentetan dan tahap yang dilakukan dalam proses pembelajaran Kooperatif Metode Struktural Model *Number Head Together*. Penelitian ini bertujuan untuk meningkatkan hasil belajar siswa pada mata pelajaran ekonomi kelas 8c semester genap di SMP Negeri 1 Gumukmas Jember Tahun Ajaran 2006/2007. Penelitian ini dilaksanakan dalam suatu siklus yang meliputi Perencanaan, Tindakan, Observasi dan Refleksi. Metode pengumpulan data adalah metode Observasi, Wawancara dan Tes. Berdasarkan hasil Penelitian yang disimpulkan bahwa dengan Pembelajaran Kooperatif Metode Struktural Model *Number Head Together* dapat meningkatkan hasil belajar siswa pada mata Pelajaran Ekonomi Studi kasus di kelas 8c semester genap Tahun Ajaran 2006/2007 yang ditunjukkan dari hasil belajar siswa yang mencapai ketuntasan belajar klasikal 85.71% tercapai pada siklus II.

Kata Kunci : Kooperatif, Struktural Model Number Head Together dan Hasil Belajar